

Vanne à opercule plat en fonte grise - Modèle AS06



Description:

Les vannes à opercule servent à ouvrir et fermer de manière contrôlée un système de tuyauterie. Le cône de régulation en option permet également de réguler les débits.

Caractéristiques du produit:

- convient pour **les fluides neutres (Fluides groupe 2)**
- avec tige extérieure ou intérieure
- matière du corps : fonte grise EN-GJL-250

Raccordement:

DN40, DN50, DN65, DN80, DN100, DN125, DN150, DN200, DN250, DN300

Température:

-10 °C à 150 °C

Pression:

jusqu'à 10,0 bar

Type de construction:

vanne à opercule plat

Matière du corps:

fonte grise 0.6025 / EN-GJL-250

Matière tige:

acier inoxydable 1.4021 / AISI 420

Tige:

externe et ascendante OU interne et non ascendante

Pression nominale:

PN10

Matière de l'opercule:

DN40 – DN100 : acier au carbone + acier inoxydable 1.4307 / 304L
DN125 – DN300 : fonte grise 0.6025 / EN-GJL-250

Matière du volant:

fonte grise 0.6025 / EN-GJL-250

Volant:

non ascendant

Joint:

Fasit 205 (sans amiante)

Montage:

dans les tuyauteries horizontales, tige orientée verticalement vers le haut

Remarques:

Résine phénolique-huile recouverte de phosphate de zinc et peinture extérieure gris
Robinetterie conforme à la directive PED 2014/68/UE
Contrôle final selon DIN EN 12266, taux de fuite A
Résistance à l'eau PN*1,5 ; étanchéité dans le siège PN*1,1

Longueur:

Conforme à la norme DIN EN 558-1 série de base 14

Dimensions des brides:

Conformément à la norme DIN EN 1092-2

Joint d'étanchéité:

Conforme à la norme DIN EN 1092-2 modèle B

Correspondance pression-température :

Les valeurs intermédiaires des pressions de service maximales admissibles peuvent être calculées par interpolation linéaire entre les valeurs de température inférieure et supérieure les plus proches.

selon DIN EN 1092-2	-10 °C	20 °C	120 °C	150 °C
Fonte grise 0,6025	10 bar	10 bar	10 bar	8 bar

Matières :

Modèle avec broche externe :

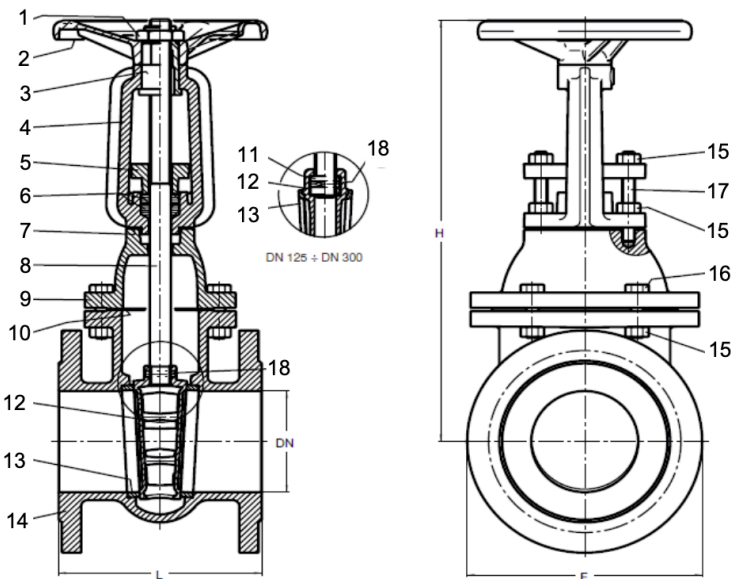

Pos.	Désignation	Matière
1	Écrou de blocage	Laiton CW614N
2	Volant	Fonte grise 0.6025 / EN-GJL-250
3	Écrou à vis	Laiton moulé CB 754-S GM
4	Étrier	Fonte grise 0.6025 / EN-GJL-250
5	Presse-étoupe	Fonte grise 0.6025 / EN-GJL-250
6	Garniture	PTFE
7	Joint	Fasit 205 sans amiante
8	Tige	Acier inoxydable 1.4006 / AISI
9	Couvercle du boîtier	Fonte grise 0.6025 / EN-GJL-250
10	Joint	Fasit 205 sans amiante
11	Écrou	Acier au carbone A105
12	Cale (DN40 – DN100)	Acier au carbone A105 + Acier inoxydable 1.4307 / AISI
12	Cale (DN125 – DN300)	Fonte grise 0.6025 / EN-GJL-250
13	Siège	Acier inoxydable 1.4307 / AISI
14	Corps	Fonte grise 0.6025 / EN-GJL-250
15	Vis	Acier au carbone galvanisé 8.8
16	Vis	Acier au carbone galvanisé 8.8
17	Filetage long	Acier au carbone galvanisé 8.8
18	Goupille	Acier inoxydable 1.4401 / AISI

Dimensions:

Modèle avec tige extérieure :

	DN	40	50	65	80	100	125	150	200	250	300
PN10	PN	10	10	10	10	10	10	10	10	10	10
	F	150	165	185	200	220	250	285	340	395	445
	L	140	150	170	180	190	200	210	230	250	270
	H	265	275	335	355	400	495	585	700	830	960
	∅ Volant à main	150	150	175	175	200	200	225	225	250	300
	Rotations	10	12,5	16	20	25	25	30	40	50	60
	Nm	30	30	35	35	40	45	45	60	65	70
	Valeur Kvs	107	250	430	790	1250	1960	2790	2880	4306	6380
	Poids kg	10	12	16	20	28	33	43	72	100	134

Matières :

Modèle avec broche interne :

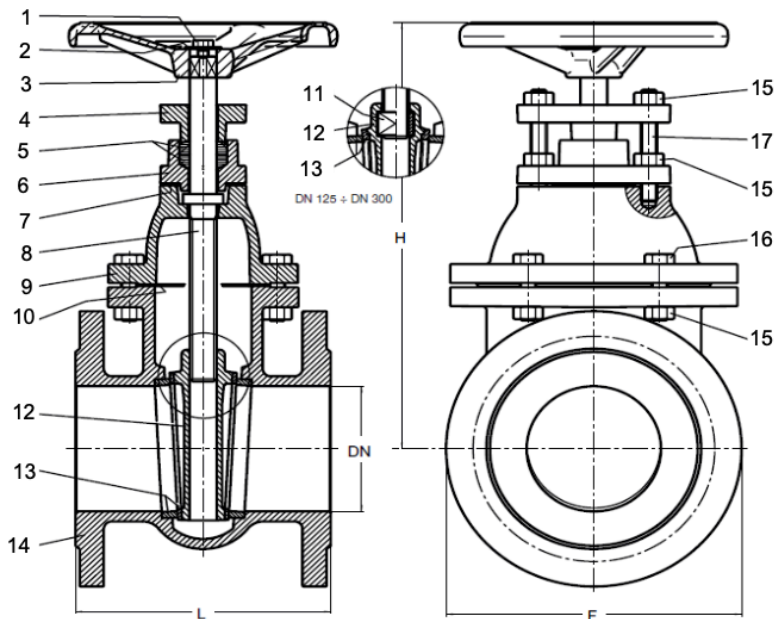

Pos.	Désignation	Matière
1	Vis	Acier au carbone galvanisé 8.8
2	Rondelle	Acier au carbone galvanisé
3	Volant	Fonte grise 0.6025 / EN-GJL-250
4	Presse-étoupe	Fonte grise 0.6025 / EN-GJL-250
5	Emballage	PTFE
6	Presse-étoupe	Fonte grise 0.6025 / EN-GJL-250
7	Joint	Fasit 205 sans amiante
8	Tige	Acier inoxydable 1.4006 / AISI
9	Couvercle du boîtier	Fonte grise 0.6025 / EN-GJL-250
10	Joint	Fasit 205 sans amiante
11	Écrou	Acier au carbone A105
12	Cale (DN40 – DN100)	Acier au carbone A105 + Acier inoxydable 1.4307 / AISI
12	Cale (DN125 – DN300)	Fonte grise 0.6025 / EN-GJL-250
13	Siège	Acier inoxydable 1.4307 / AISI
14	Corps	Fonte grise 0.6025 / EN-GJL-250
15	Vis	Acier au carbone galvanisé 8.8
16	Vis	Acier au carbone galvanisé 8.8
17	Filetage long	Acier au carbone galvanisé 8.8

Dimensions:

Modèle avec tige interne :

	DN	40	50	65	80	100	125	150	200	250	300
OTNd	PN	10	10	10	10	10	10	10	10	10	10
	F	150	165	185	200	220	250	285	340	395	445
	L	140	150	170	180	190	200	210	230	250	270
	H	230	245	290	315	355	415	460	545	635	725
	∅ Volant à main	125	150	175	175	200	200	225	225	250	300
	Rotations	10	12,5	16	20	25	25	30	40	50	60
	Nm	30	30	35	35	40	45	45	60	65	70
	Valeur Kvs	107	250	430	790	1250	1960	2790	2880	4306	6380
	Poids kg	9	11	15	18	22	31	40	60	85	135

Options (sur demande) :

- Revêtement époxy
- Modèle avec pression nominale PN16

Référence :

Modèle	Classe de pression	Matière	Raccordement	Tige	Taille
AS06 – Vanne à guillotine	0 – PN10	0 – Fonte grise 0,6025	0 – Bride	0 – externe 1 – interne	07 – DN40 08 – DN50 09 – DN65 10 – DN80 11 – DN100 12 – DN125 13 – DN150 14 – DN200 15 – DN250 16 – DN300

Exemple n° AS06000012

AS06	0	0	0	0	12
-------------	----------	----------	----------	----------	-----------

Vanne à guillotine en fonte grise
 Niveau de pression : PN10
 Matière: fonte grise 0.6025
 Raccordement: bride
 Broche : externe
 Taille : DN125

Illustrations similaires, sous réserve de modifications techniques et dimensionnelles.