

Soupape de sécurité/sûreté en équerre - Modèle SV07 / SV08 / SV09 / SV10



Description:

Les soupapes de sécurité en équerre servent à protéger ou à empêcher une surpression dans un réservoir ou un système fermé.

Caractéristiques du produit:

- convient pour les **fluides gazeux neutres et non neutres, non collants**, comme la vapeur / la vapeur d'eau, etc.
- avec aération rotative ou levier
- en option avec soufflet
- approuvé par le TÜV Lettre d'identification D/G
- examen de type CE Letter S/G
- les soupapes de sécurité sont réglées et plombées de manière fixe

Raccordement:

1/2", 3/4", 1", 1 1/4", 1 1/2", 2" Pouce

Température:

-60°C jusqu'à 400°C – selon la version

Pression:

0,5 bar – 70,0 bar – selon la version

Matière:

Série SV07 / SV08 (avec soufflet)

| Composant | Matière | DIN EN | ASME |
|----------------------|------------------|--------|--------|
| Corps | Bronze | CC499K | CC499K |
| Pièces internes | Laiton | CW617N | CW617N |
| Soufflet (en option) | Bronze | CW452K | C51900 |
| Ressort | Acier inoxydable | 1.4310 | 302 |

Série SV09 / SV10 (avec soufflet)

| Composant | Matière | DIN EN | ASME |
|-------------------------|------------------|-----------------|--------------|
| Corps (Entrée / Sortie) | Acier inoxydable | 1.4404 / 1.4408 | 316 L / CF8M |
| Pièces internes | Acier inoxydable | 1.4404 | 316 L |
| Soufflet (en option) | Acier inoxydable | 1.4571 | 316 Ti |
| Ressort | Acier inoxydable | 1.4310 | 302 |

Joint:

| | | | |
|---------------------|---------------------------------|----------------------|---|
| EPDM | Éthylène-propylène-diène | -40°C jusqu'à 170°C | jusqu'à 25 bar de pression de réglage |
| FKM | Fluorocarbone | -20°C jusqu'à 200°C | jusqu'à 25 bar de pression de réglage |
| NBR | Nitrile-butadiène | -30°C jusqu'à +130°C | jusqu'à 25 bar de pression de réglage |
| Métal | | -60°C jusqu'à 225°C | acier inoxydable jusqu'à +400°C |
| PTFE | Polytétrafluoroéthylène | -60°C jusqu'à 225°C | jusqu'à 25 bar de pression de réglage |
| PTFE-Charbon | Polytétrafluoroéthylène Charbon | -60°C jusqu'à 225°C | à partir de 25 bar de pression de réglage |

Exigences:

AD 2000 Merkblatt A2

DIN ISO 4126-1

DGR 2014/68/UE

TRB 801 Nr.22 & 23

Dimensions:

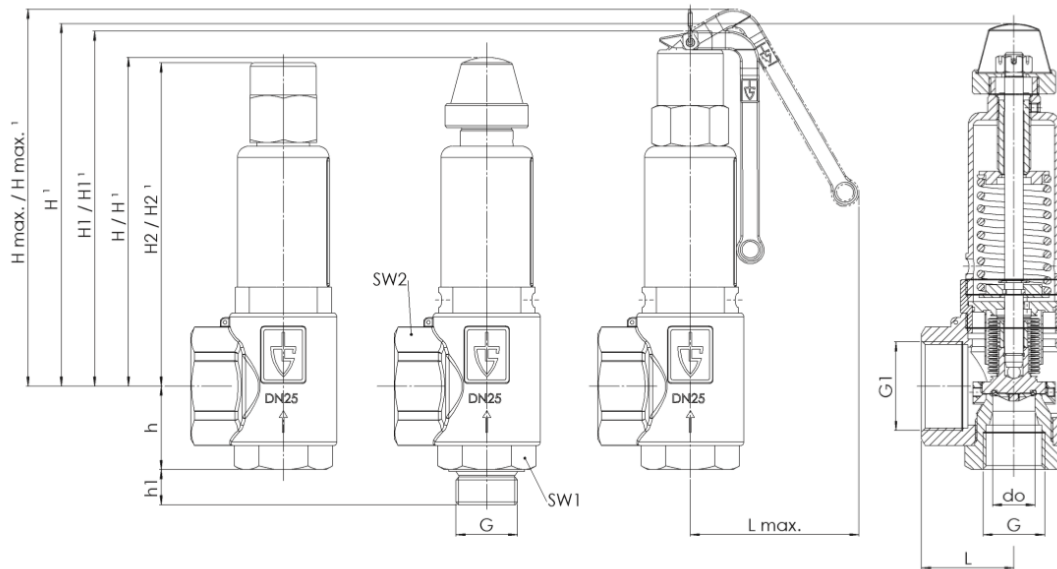

| Diamètre nominal DN | 15 | 15** | 20 | 25 | 32 | 32 | 32 |
|---------------------------|------|------|--------|--------|-----------|--------|------|
| Entrée G* | 1/2" | 1/2" | 3/4" | 1" | 1 1/4" | 1 1/2" | 2" |
| Sortie G1* | 1" | 1" | 1 1/4" | 1 1/2" | 2" | 2" | 2" |
| L | 40 | 40 | 43 | 50 | 61 | 61 | 61 |
| Lmax | 65 | 65 | 91 | 92 | 92 | | |
| H / H avec soufflet | 77 | 131 | 138 | 178 | 241 / 263 | | |
| H1 / H1 avec soufflet | 91 | 149 | 158 | 192 | 264 / 286 | | |
| H2 / H2 avec soufflet | 77 | 131 | 139 | 175 | 241 / 263 | | |
| Hmax / Hmax avec soufflet | 103 | 164 | 173 | 207 | 277 / 299 | | |
| h | 30 | 30 | 39 | 45 | 55 | 69 | 74 |
| h1 | 15 | 15 | 16 | 18 | 20 | 23 | 25 |
| SW1 | 30 | 30 | 36 | 46 | 55 | 55 | 70 |
| SW2 | 40 | 40 | 50 | 58 | 70 | 70 | 70 |
| do | 15,8 | 15,8 | 18 | 23 | 30,3 | 30,3 | 30,3 |
| Poids en kg | 0,4 | 0,8 | 1 | 1,8 | 4,0 | 4,0 | 4,0 |

* Taraudage / raccord selon DIN EN ISO 228 BSP-P

** Pour des pressions >25,1 bar, la version DN15 a un capot de ressort plus long.

Soufflet d'étanchéité:

Soupapes de sécurité avec soufflet pour fluides neutres et non neutres et/ou contre-pression jusqu'à 4 bars. Grâce au soufflet, le ressort et les pièces coulissantes ainsi que l'environnement sont protégés des influences du fluide.

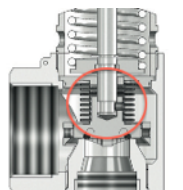

Installation et montage:

Les soupapes de sûreté doivent être montées avec le capot de ressort orienté verticalement vers le haut. Pour garantir le bon fonctionnement des soupapes de sûreté, celles-ci doivent être montées de manière à ce qu'aucune contrainte statique, dynamique ou thermique inadmissible ne puisse agir sur la soupape de sûreté. Si le fluide s'échappant du boîtier en cas de déclenchement peut présenter des risques directs ou indirects pour les personnes ou l'environnement, des mesures de protection appropriées doivent être prises. Il faut également tenir compte des exsudations par les orifices de décharge du capot de ressort.

La pénétration de corps étrangers dans la soupape doit être évitée lors du montage et pendant le fonctionnement. L'étanchéité d'une soupape de sécurité peut être altérée par du chanvre, du ruban de téflon ou d'autres produits d'étanchéité ainsi que par des perles de soudure et autres.

Conduite d'alimentation

Les tubulures d'alimentation des soupapes de sécurité doivent être aussi courtes que possible et conçues de manière à ce que, lorsque la soupape fonctionne à plein régime, les pertes de pression ne dépassent pas 3% de la pression de début d'ouverture.

Évacuation des condensats

Les conduites ou les vannes elles-mêmes (en cas de version à brides) doivent être équipées d'un dispositif d'évacuation des condensats à action permanente à leur point le plus bas en cas de chute éventuelle de condensats. Il faut veiller à ce que le condensat ou le fluide qui s'échappe soit évacué sans danger. Les corps de vanne, les conduites et les silencieux doivent être protégés contre le gel.

Conduite de décharge / contre-pression

Les conduites de décharge des soupapes de sûreté doivent être conçues de manière à ce que le débit massique nécessaire puisse être évacué sans pression lors de la décharge. Pour les soupapes de sûreté à soufflet métallique, une contre-pression jusqu'à 4 bar maximum survenant lors de la purge n'affecte pas la pression de réponse de la soupape de sûreté.

Mode de fonctionnement:

La pression de travail de l'installation doit être inférieure d'au moins 5% à la pression de fermeture de la soupape de sécurité. On obtient ainsi que la soupape de sécurité puisse à nouveau se fermer correctement après la purge. En cas de petites fuites pouvant être causées par des impuretés entre les surfaces d'étanchéité, la soupape peut être nettoyée en la mettant à l'air libre. Si cette opération ne permet pas d'éliminer la fuite, il s'agit probablement d'un endommagement de la surface d'étanchéité qui ne peut être réparé que dans notre usine ou par des spécialistes agréés.

La mise à l'air s'effectue, selon le modèle, soit par un écrou moleté situé au-dessus du capot du ressort en tournant dans le sens inverse des aiguilles d'une montre (l'écrou moleté doit ensuite être ramené à la butée), soit en actionnant le levier de mise à l'air sur la partie supérieure de la vanne. A la livraison, le levier de mise à l'air est bloqué par une bande qui doit être retirée pour actionner la mise à l'air.

Mise à l'air pour l'entretien:

Dans le cas des soupapes de sécurité avec dispositif de purge, il est recommandé, et même prescrit dans le cas spécifique de l'installation, d'amener de temps en temps la soupape de sécurité à se purger afin de s'assurer de son bon fonctionnement. Elles peuvent donc être ouvertes au plus tard à partir d'une pression de service de 85% de la pression de déclenchement. La mise à l'air ne doit pas être effectuée lorsque la pression est nulle. Selon TRD 601, un contrôle de la bonne marche des soupapes de sécurité doit être effectué au moins toutes les 4 semaines pour les générateurs de vapeur. Les soupapes de sécurité représentent la dernière sécurité pour le réservoir ou le système. Elles doivent être en mesure d'empêcher une surpression inadmissible même si tous les autres appareils de régulation, de commande et de surveillance placés en amont sont défectueux. Pour garantir ces caractéristiques de fonctionnement, les soupapes de sûreté nécessitent un entretien régulier et périodique. Les intervalles de maintenance doivent être déterminés par l'exploitant en fonction des conditions d'utilisation.

Tableau des performances:

Fluide:

1 = Air Nm³/h

2 = Vapeur kg/h

Capacité de décharge à 10% de dépassement de pression

| DN | 15 | | 20 | | 25 | | 32 | |
|-----|------|------|------|------|------|------|------|------|
| | 1 | 2 | 1 | 2 | 1 | 2 | 1 | 2 |
| 0,5 | 56** | 42** | 127 | 96 | 199 | 150 | 353 | 266 |
| 1 | 87 | 69 | 189 | 151 | 291 | 232 | 515 | 411 |
| 1,5 | 113 | 90 | 252 | 200 | 390 | 309 | 683 | 542 |
| 2 | 141 | 111 | 316 | 249 | 489 | 385 | 832 | 656 |
| 2,5 | 165 | 129 | 383 | 300 | 583 | 457 | 1012 | 793 |
| 3 | 189 | 148 | 447 | 349 | 681 | 532 | 1182 | 924 |
| 3,5 | 214 | 166 | 504 | 392 | 768 | 597 | 1333 | 1036 |
| 4 | 238 | 184 | 561 | 435 | 855 | 663 | 1484 | 1151 |
| 4,5 | 262 | 203 | 618 | 478 | 942 | 729 | 1635 | 1265 |
| 5 | 286 | 221 | 675 | 521 | 1029 | 794 | 1786 | 1378 |
| 5,5 | 310 | 239 | 732 | 564 | 1116 | 860 | 1937 | 1492 |
| 6 | 335 | 257 | 790 | 608 | 1203 | 926 | 2088 | 1607 |
| 6,5 | 359 | 275 | 847 | 650 | 1290 | 990 | 2239 | 1719 |
| 7 | 383 | 293 | 904 | 692 | 1377 | 1054 | 2390 | 1830 |
| 7,5 | 407 | 311 | 961 | 735 | 1464 | 1119 | 2542 | 1943 |
| 8 | 431 | 329 | 1018 | 777 | 1552 | 1184 | 2693 | 2056 |
| 8,5 | 456 | 347 | 1075 | 820 | 1639 | 1249 | 2844 | 2168 |
| 9 | 480 | 365 | 1132 | 862 | 1726 | 1314 | 2995 | 2281 |
| 9,5 | 504 | 383 | 1190 | 905 | 1813 | 1379 | 3146 | 2392 |
| 10 | 528 | 401 | 1247 | 947 | 1900 | 1443 | 3297 | 2504 |
| 11 | 577 | 437 | 1361 | 1031 | 2074 | 1571 | 3599 | 2727 |
| 12 | 625 | 472 | 1475 | 1115 | 2248 | 1699 | 3902 | 2948 |
| 13 | 674 | 508 | 1590 | 1199 | 2422 | 1827 | 4204 | 3172 |
| 14 | 722 | 544 | 1704 | 1284 | 2596 | 1957 | 4506 | 3396 |
| 15 | 770 | 580 | 1818 | 1368 | 2771 | 2085 | 4808 | 3618 |
| 16 | 819 | 616 | 1932 | 1453 | 2945 | 2214 | 5111 | 3842 |
| 17 | 867 | 650 | 2047 | 1535 | 3119 | 2339 | 5413 | 4059 |
| 18 | 916 | 686 | 2161 | 1619 | 3293 | 2467 | 5715 | 4281 |
| 19 | 964 | 721 | 2275 | 1703 | 3467 | 2594 | 6017 | 4503 |
| 20 | 1013 | 757 | 2390 | 1787 | 3641 | 2723 | 6320 | 4726 |

| DN | 15 | | 20 | | 25 | | 32 | |
|----|------|-------|------|-------|-------|-------|-------|--------|
| | 1 | 2 | 1 | 2 | 1 | 2 | 1 | 2 |
| 21 | 1061 | 793 | 2504 | 1872 | 3816 | 2852 | 6622 | 4950 |
| 22 | 1109 | 829 | 2618 | 1956 | 3990 | 2981 | 6924 | 5173 |
| 23 | 1158 | 865 | 2732 | 2040 | 4164 | 3109 | 7226 | 5396 |
| 24 | 1206 | 900 | 2847 | 2125 | 4338 | 3238 | 7529 | 5619 |
| 25 | 1255 | 936 | 2961 | 2209 | 4512 | 3366 | 7831 | 5842 |
| 26 | 1303 | 972* | 3075 | 2294* | 4686 | 3496* | 8133 | 6067* |
| 27 | 1352 | 1008* | 3190 | 2379* | 4860 | 3626* | 8435 | 6293* |
| 28 | 1400 | 1044* | 3304 | 2465* | 5035 | 3756* | 8738 | 6518* |
| 29 | 1449 | 1081* | 3418 | 2550* | 5209 | 3886* | 9040 | 6744* |
| 30 | 1497 | 1114* | 3532 | 2628* | 5383 | 4005* | 9342 | 6951* |
| 32 | 1594 | 1186* | 3761 | 2799* | 5731 | 4265* | 9947 | 7401* |
| 34 | 1691 | 1258* | 3990 | 2969* | 6080 | 4524* | 10551 | 7851* |
| 36 | 1788 | 1330* | 4218 | 3139* | 6428 | 4783* | 11156 | 8301* |
| 38 | 1884 | 1402* | 4447 | 3309* | 6776 | 5042* | 11760 | 8751* |
| 40 | 1981 | 1474* | 4675 | 3479* | 7124 | 5301* | 12365 | 9200* |
| 42 | 2078 | 1547* | 4904 | 3650* | 7473 | 5562* | 12969 | 9653* |
| 44 | 2175 | 1619* | 5132 | 3821* | 7821 | 5823* | 13574 | 10105* |
| 46 | 2272 | 1692* | 5361 | 3992* | 8169 | 6083* | 14178 | 10558* |
| 48 | 2369 | 1764* | 5589 | 4163* | 8518 | 6344* | 14783 | 11011* |
| 50 | 2466 | 1837* | 5818 | 4335* | 8866 | 6606* | 15387 | 11464* |
| 52 | 2562 | 1910* | 6047 | 4506* | 9214 | 6867* | 15992 | 11917* |
| 54 | 2659 | 1984* | 6275 | 4681* | 9563 | 7134* | 16596 | 12380* |
| 56 | 2756 | 2061* | 6504 | 4868* | 9911 | 7412* | 17200 | 12864* |
| 58 | 2853 | 2136* | 6732 | 5040* | 10259 | 7681* | 17805 | 13330* |
| 60 | 2950 | 2209* | 6961 | 5213* | 10608 | 7943* | 18409 | 13786* |
| 62 | 3047 | 2282* | 7189 | 5385* | 10956 | 8206* | 19014 | 14242* |
| 64 | 3144 | 2355* | 7418 | 5558* | 11304 | 8469* | 19618 | 14699* |
| 66 | 3240 | 2428* | 7647 | 5730* | 11652 | 8732* | 20223 | 15155* |
| 68 | 3337 | 2502* | 7875 | 5905* | 12001 | 8998* | 20827 | 15616* |
| 70 | 3434 | 2578* | 8104 | 6082* | 12349 | 9269* | 21432 | 16086* |

Possible uniquement pour l'acier inoxydable

*) possible uniquement avec un joint métallique

***) Version avec soufflet disponible seulement à partir de 1 bar

possible uniquement en version inox

Structure du numéro d'article:

| Composant | Série SV07 | Série SV08 | Série SV09 | Série SV10 |
|-----------------|------------|------------|------------------|------------------|
| Corps | Bronze | Bronze | Acier inoxydable | Acier inoxydable |
| Pièces internes | Laiton | Laiton | Acier inoxydable | Acier inoxydable |
| Soufflet | Sans | Avec | Sans | Avec |

| Modèle | Ventilation | Raccordement | Joint | Taille |
|--------|-----------------------|-----------------------|------------|-------------|
| SV07 | 0 – Aération rotative | 0 – Taraudage femelle | 01 – EPDM | 03 – 1/2" |
| SV08 | 1 – Levier | 1 – Filetage mâle | 02 – FKM | 04 – 3/4" |
| SV09 | | | 03 – PTFE | 05 – 1" |
| SV10 | | | 04 – NBR | 06 – 1 1/4" |
| | | | 05 – Métal | 07 – 1 1/2" |
| | | | | 08 – 2" |

Exemple n° SV03110106:

SV07 | **1** | **1** | **01** | **06**

N° d'article SV07110106

Soupape de sécurité en bronze

Pièces internes en laiton

Soufflet: Sans

Ventilation: Levier

Raccordement: Filetage mâle

Joint: EPDM

Taille: 1 1/4"

Illustrations similaires, sous réserve de modifications techniques et dimensionnelles.