

Clapet anti-retour taraudé - Modèle GR01



Description:

Les clapets anti-retour ne permettent le passage du fluide que dans un sens dans le système de tuyauterie et empêchent automatiquement le retour du fluide.

Caractéristiques du produit:

- utilisation verticale avec liquide ascendant ou utilisation horizontale
- faible perte de pression
- étanchéité métal
- utilisable dans l'industrie chimique et pharmaceutique, l'industrie pétrochimique et les installations hydrauliques
- ATEX

Diamètre nominal:

1/4" Pouce jusqu'à 2" Pouce

Température:

-25°C jusqu'à +180°C

Pression:

max 16,0 bar

Type de construction:

clapet anti-retour taraudé

Raccordement:

taraudage BSP

Corps:

acier inoxydable 1.4408 / ASTM A351 CF8M

Couvercle du corps:

acier inoxydable 1.4408 / ASTM A351 CF8M

Joint du couvercle du corps:

PTFE

Battant:

acier inoxydable 1.4408 / ASTM A351 CF8M

Tige:

acier inoxydable 1.4401 / AISI 316

Joint de tige:

PTFE

Pression:

PN16

Particularités:

- Joint métallique
- Respecter le sens d'écoulement de la flèche sur le clapet anti-retour

Normes:

- filetage cylindrique femelle-BSP selon ISO 7-1 Rp
- fabrication conforme à la norme ISO 9001 : 2015
- directive 2014/68/UE : CE N° 0036 Catégorie de risque II Module A2
- test de pression selon API 598, tableau 6
- ATEX Groupe II Catégorie 2 GD c T2 Zone 1 & 21

Dimensions (en mm):

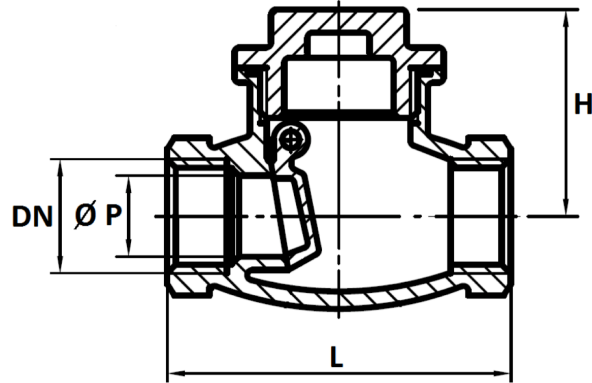

DN	Ø P	L	H	Kvs (m3/h)	Poids (en kg)
1/4"	10	63	42	2,6	0.270
3/8"	12	63	42	3,1	0.264
1/2"	15	63	42	4,4	0.320
3/4"	20	78	46	6,8	0.350
1"	25	87	50	10	0.540
1 1/4"	32	100	54	17	0.810
1 1/2"	40	115	64	26	1.010
2"	50	135	71	43	1.620

Positions de montage:

vertical avec ascendant
Liquide

horizontale

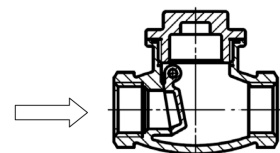
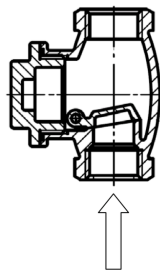

Instructions de montage:

Une longueur de tuyau droite d'au moins 3-5 x le diamètre nominal doit être respectée en amont et en aval du clapet anti-retour. Il n'est pas recommandé de le monter directement sur une bride de pompe. Il convient d'éviter les conditions d'écoulement pulsées et les coups de bélier dans le système de tuyauterie. En cas d'écoulement vertical, le montage n'est autorisé que si le clapet peut s'ouvrir vers le haut ; en cas de montage horizontal du clapet de non-retour, le couvercle du corps doit être orienté vers le haut. Le sens d'écoulement du clapet anti-retour doit être respecté (voir la flèche sur la plaque signalétique). Lors d'un essai de pression ultérieur, l'étanchéité des raccords doit être vérifiée.

Diagramme pression-température



Diagramme de perte de pression

HEAD LOSS GRAPH:

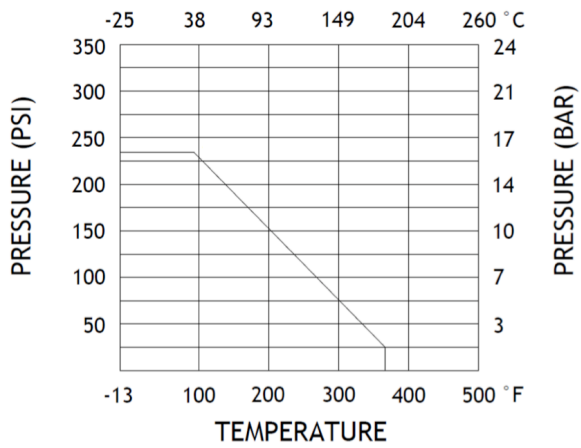
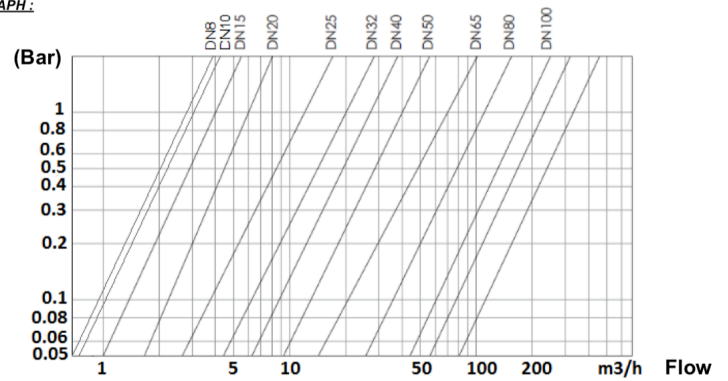

Numéro d'article:

Modèle	Version	Joint	Taille
GR01	00 – Acier inoxydable	00 – Métal	01 – 1/4" 02 – 3/8" 03 – 1/2" 04 – 3/4" 05 – 1" 06 – 1 1/4" 07 1 1/2" 08 – 2"

Exemple n° GR01000004:

GR01 | 00 | 00 | 04

N° d'article GR01000004
 clapet anti-retour taraudé
 Version: acier inoxydable
 Joint: métal
 Taille: 3/4"

Illustrations similaires, sous réserve de modifications techniques et dimensionnelles.